

Le tre grandi epoche

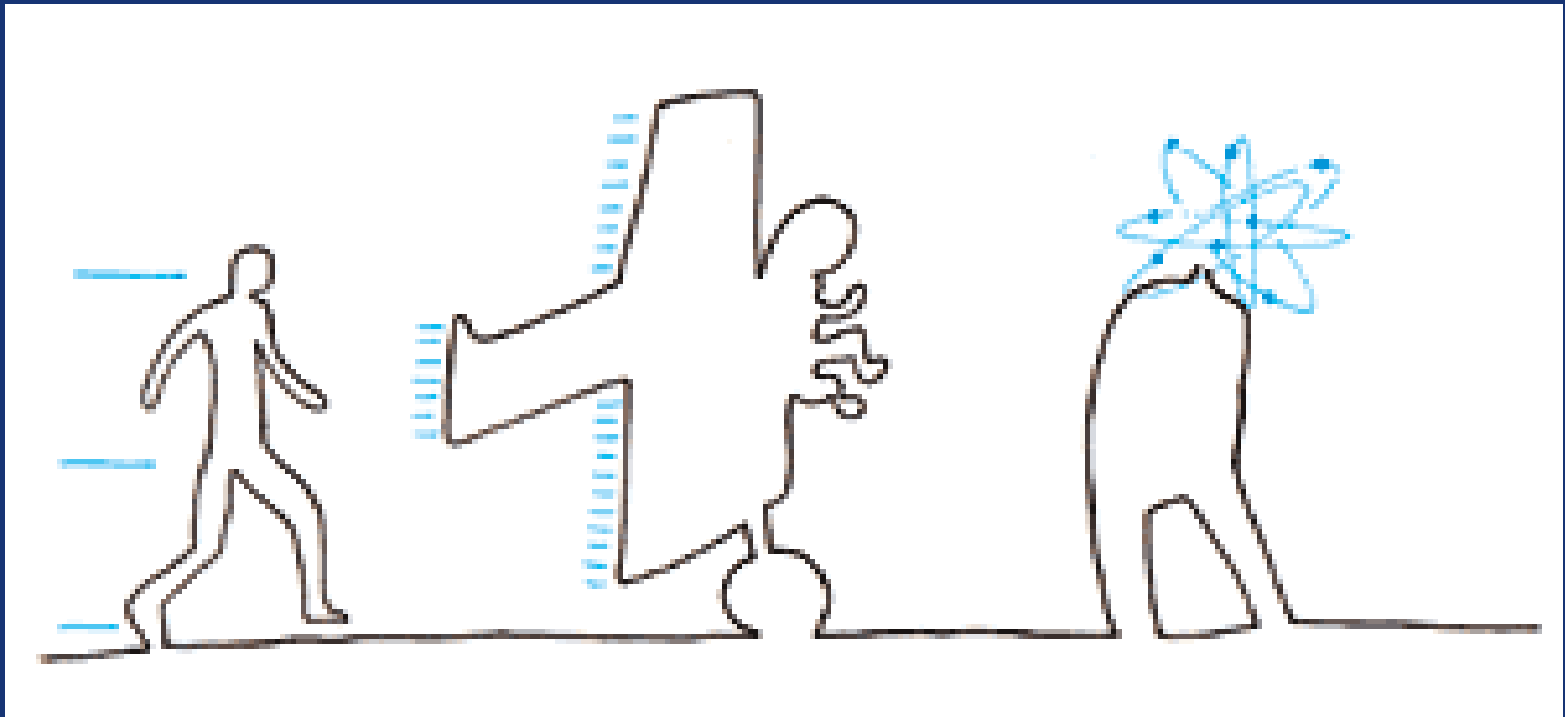

La natura del pensiero e dell'intelligenza

- Intus-eligere
- Pensiero privato, pensiero alliterato
- Pensare insieme
- Il processo del pensiero sarebbe un linguaggio silenzioso ?
- O il linguaggio sarebbe un processo di pensiero esterno ?
- Le teste umane sono fatte per catturare e manipolare il discorso pensato

I modelli del pensiero alfabetizzato

- Silenzioso
- Privato
- Individualista

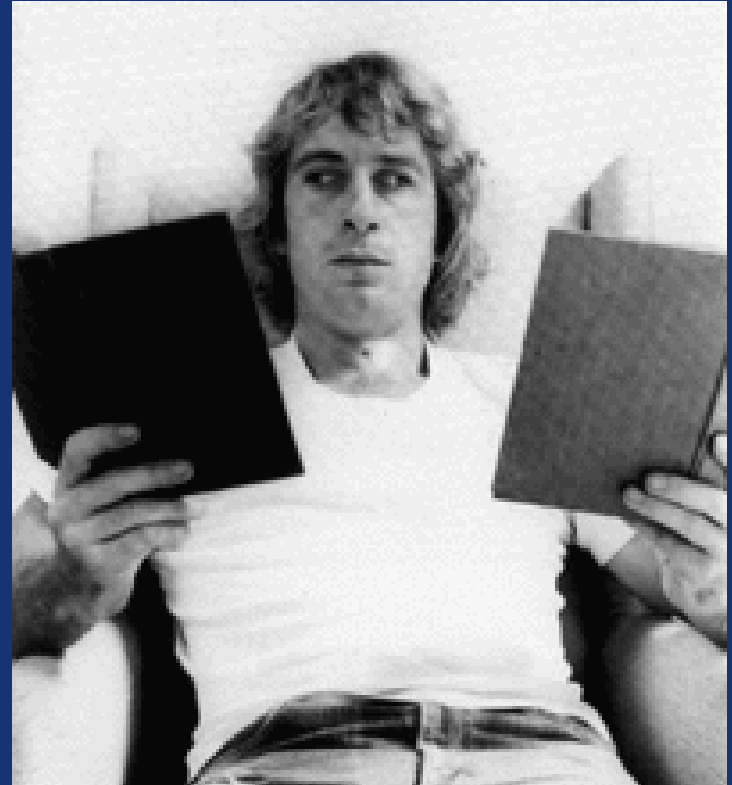

Il dopo Gutenberg

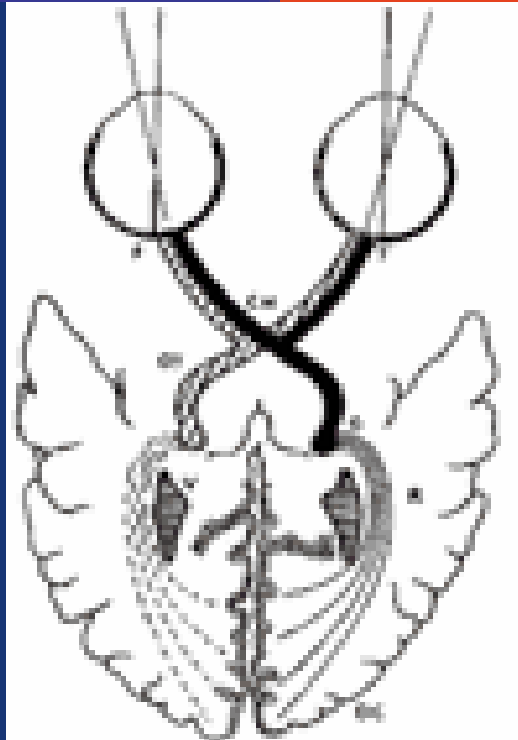

THE INVENTION OF TYPOGRAPHY CONFIRMED AND EXTENDED THE NEW VISUAL STRESS OF APPLIED KNOWLEDGE, PROVIDING THE FIRST UNIFORMLY REPEATABLE 'COMMODITY', THE FIRST ASSEMBLY-LINE, AND THE FIRST PRODUCTION. UNTIL MORE THAN TWO CENTURIES AFTER PRINTING NOBODY DISCOVERED HOW TO MAINTAIN A SINGLE TONE OR ATTITUDE THROUGHOUT A PROSE COMPOSITION. THE 'INTERFACE' OF THE RENAISSANCE WAS THE MEETING OF MEDIEVAL PLURALISM AND MODERN HOMOGENEITY AND MECHANISM - A FORMULA FOR BLITZ AND METAMORPHOSIS. TYPOGRAPHY AS THE FIRST MECHANIZATION OF HANDICRAFT IS ITSELF THE PERFECT INSTANCE NOT OF A NEW KNOWLEDGE, BUT OF APPLIED KNOWLEDGE. WITH GUTENBERG EUROPE ENTERS THE TECHNOLOGICAL PHASE OF PROGRESS, WHEN CHANGE

THE
GUTENBERG
GALAXY
MARSHALL
McLUHAN

Internalizzazione della coscienza



Immagine del sé

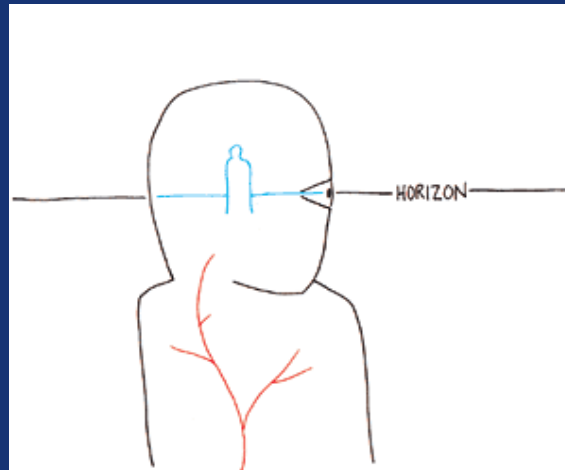

La conquista del sé

Staccare il testo dal contesto

Staccare il lettore dal testo

Staccare il lettore dal contesto

Appropriazione e privatizzazione
del linguaggio

Silenzio del linguaggio che diviene il
pensiero

Privatizzazione del sé



Internalizzazione dello spazio

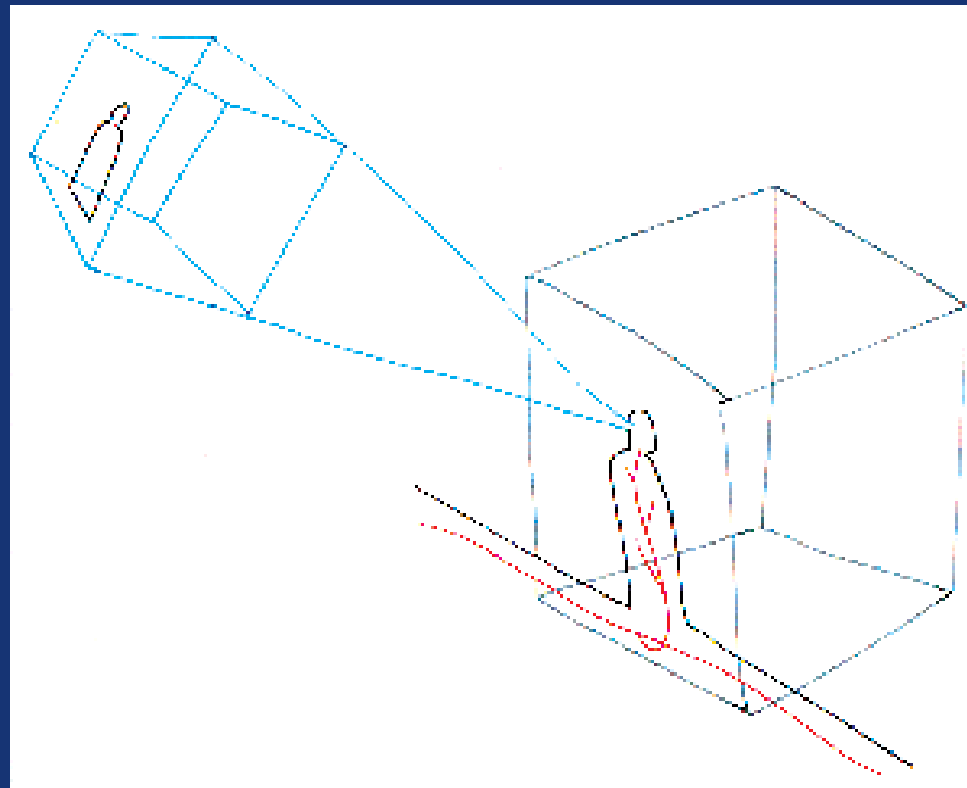

Spazio privato, spazio pubblico

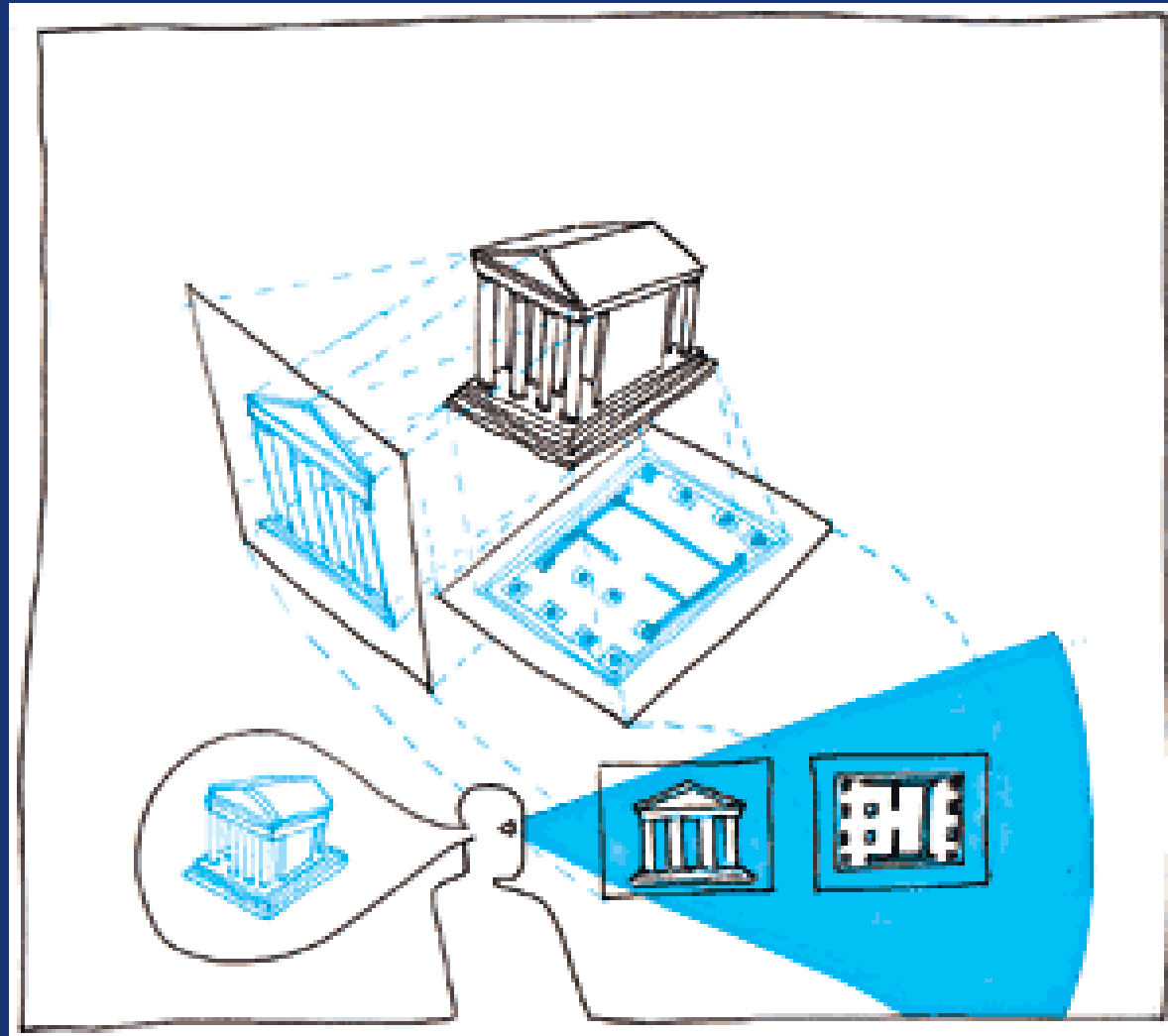

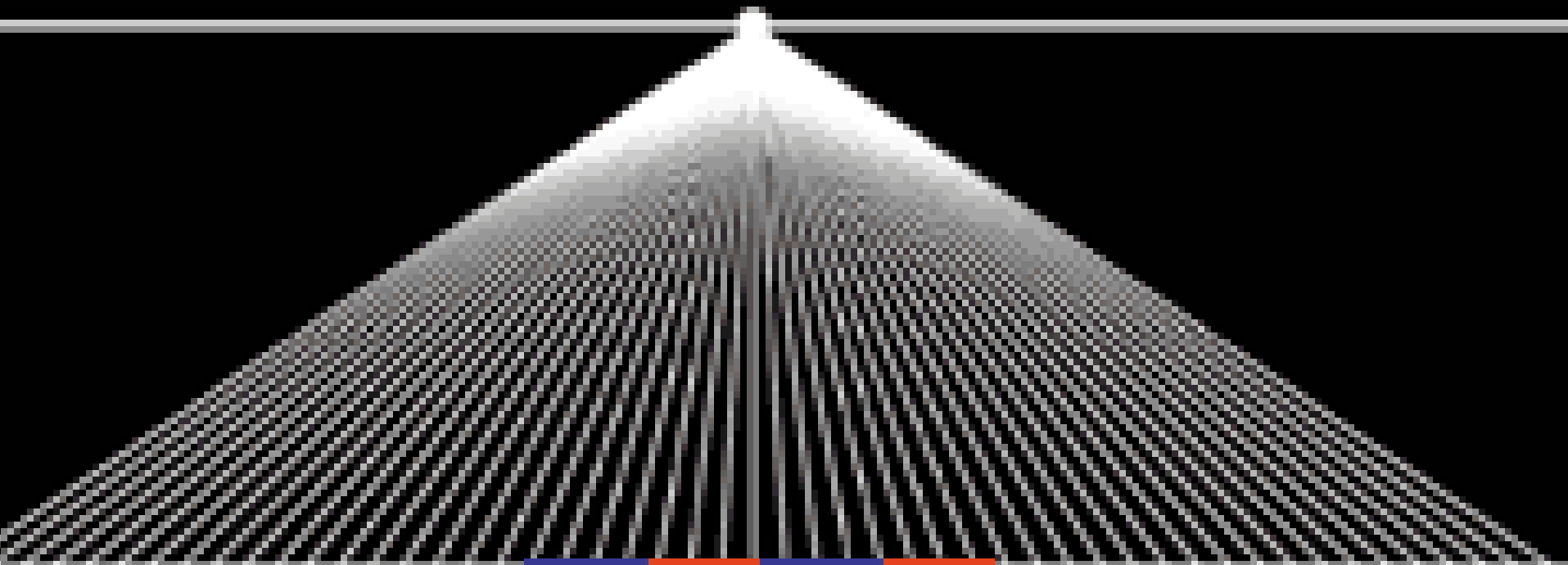

**La
conquista
dello
spazio**



**L'invenzione della prospettiva
Proiezione nel futuro
Teorizzazione e
teatralizzazione di tutta
l'esperienza
Separazione tra oggettività e
soggettività
razionalità**

La conquista del tempo

1600: invenzione del decimo di secondo

1800: 100^{emo} di secondo

1850: il millisecondo

1950: il microsecondo (il milionesimo del secondo)

1965: la nanoseconde (il miliardesimo di secondo)

1970: il picosecondo

1990: il femtosecondo (il milionesimo del miliardesimo del secondo)

2001: il attosecondo, un miliardesimo del miliardesimo del secondo

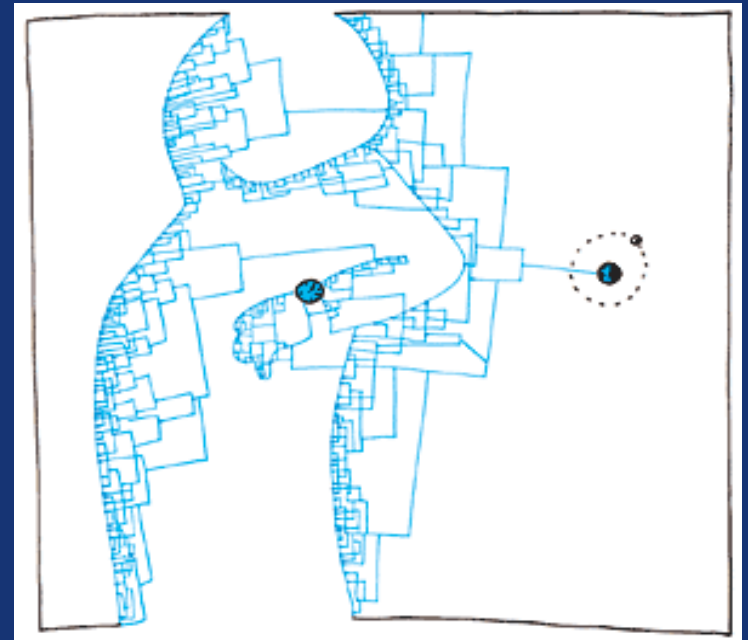

Il pensiero ipertestuale

Vostro oroscopo

Il Yi King

Palabre, sogno, preghiera,
simulazione

Il pensiero ipertestuale è una
questione di tempo non di spazio

- Il solo tempo è il tempo reale,
adesso
- Tutti i legami sono in tempo
reale
- Tutte le simulazioni sono dei
pregesti

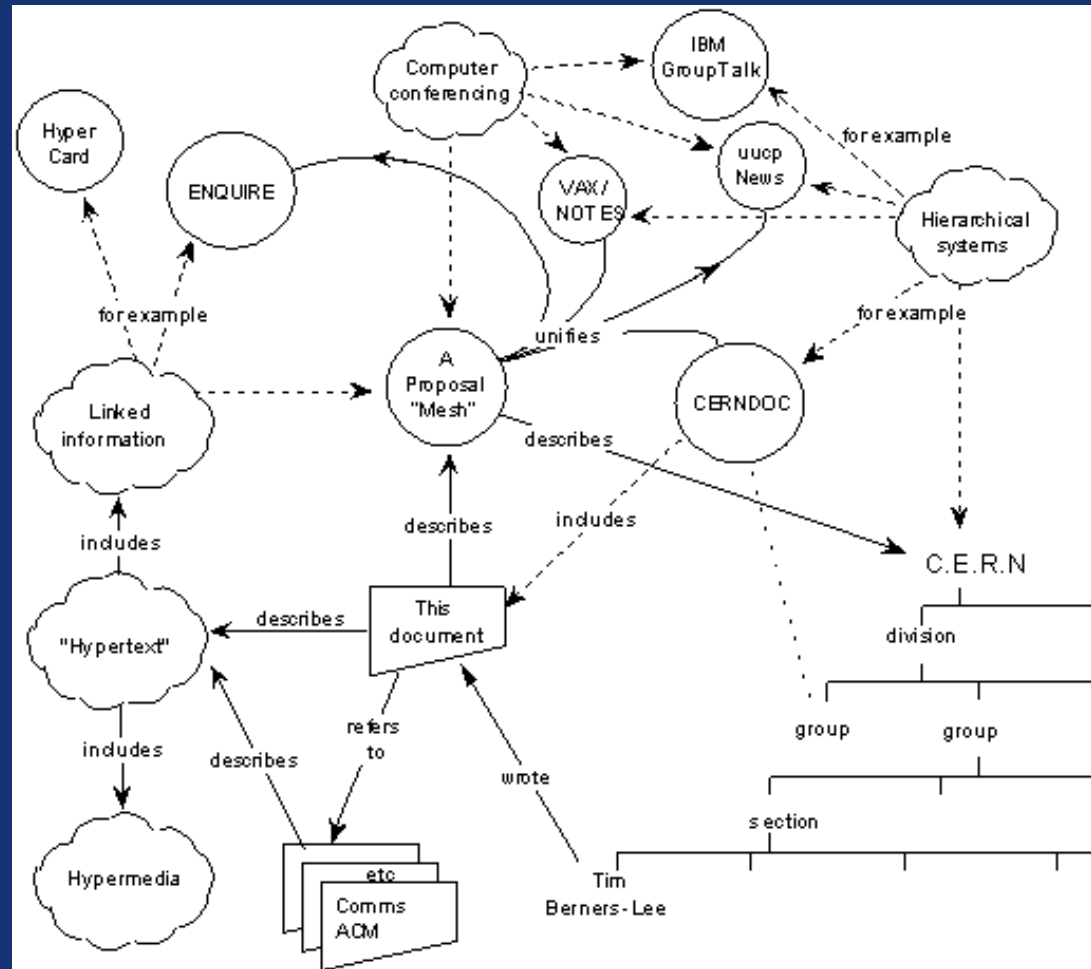

La cognizione distribuita

“Anziché considerare la cognizione come un fenomeno isolato che si produce all’interno della testa, bisognerebbe vederla come un fenomeno distribuito, che supera i limiti della singola persona per comprendere il suo ambiente, i suoi strumenti, le sue interazioni sociali e la sua cultura” (Hutchins & Hollan)

L'intelligenza connettiva



L'identità connettiva

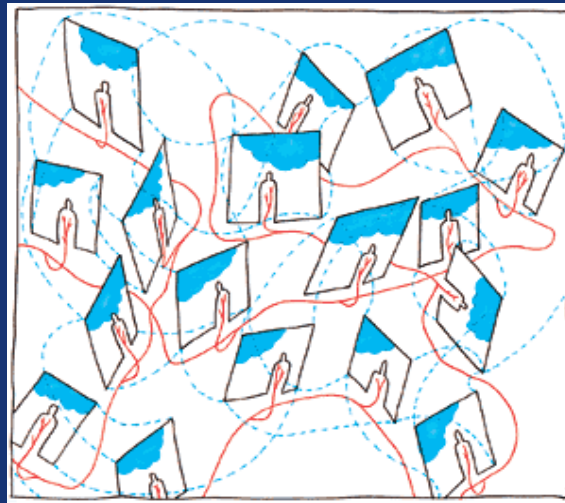

L'intelligenza connettiva

- Connettiva non collettiva
- Intersoggettiva (Francisco Varala)
- Incorporata (interazioni faccia a faccia)
- Il pensiero non è parola interiorizzata, è la parola che è pensiero esternato e condiviso con altri

Le leggi della connettività

- **Velocità (istantanea)**
- **Crescita (ampliamento del gruppo)**
- **Complessità (delle comunicazioni)**
- **Moltiplicazione geometrica (delle interconnessioni)**
- **Versatilità (nelle reti alternative)**
- **Standard aperti (interoperabilità)**
- **Trasparenza (degli utenti)**
- **Controllo e interattività (MMDC)**

- L'educazione delle NTIC
- La definizione stessa dell'intelligenza connettiva
- In linea e interfaccia
- Moltiplicare lo spirito per lo spirito

Per un nuovo modello pedagogico

- Dal modello diffusore al modello rete dell'educazione
- Dalla memoria già l'intelligenza
- “Ore di contatto” (combinare il faccia a faccia con la rete)
- Formazione urgente allo sviluppo delle competenze (webmasters)
- La nuova penna elettronica (in senso letterale e figurato)

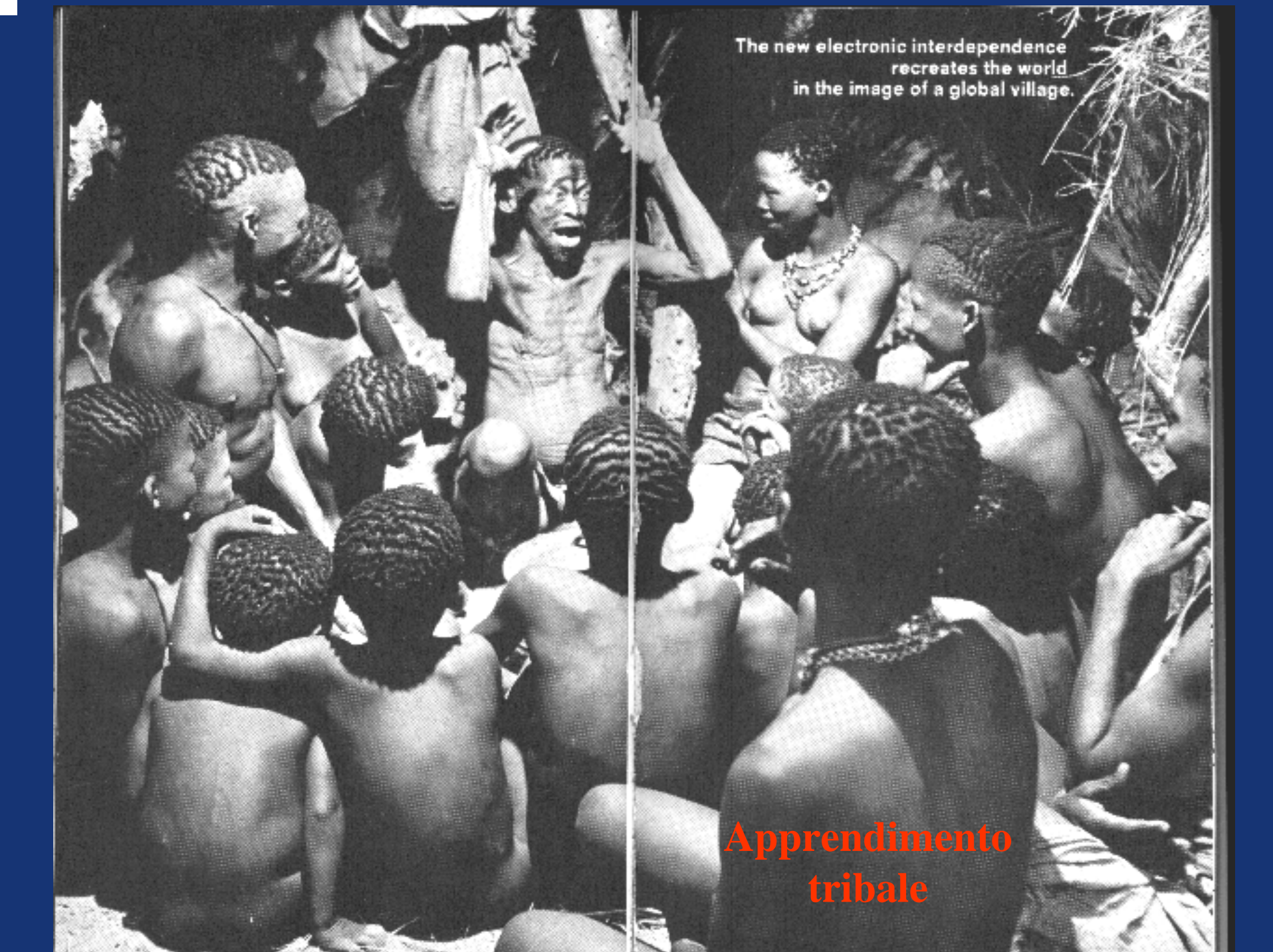

The new electronic interdependence
recreates the world
in the image of a global village.

**Apprendimento
tribale**

Una testa ben fatta o una testa piena?

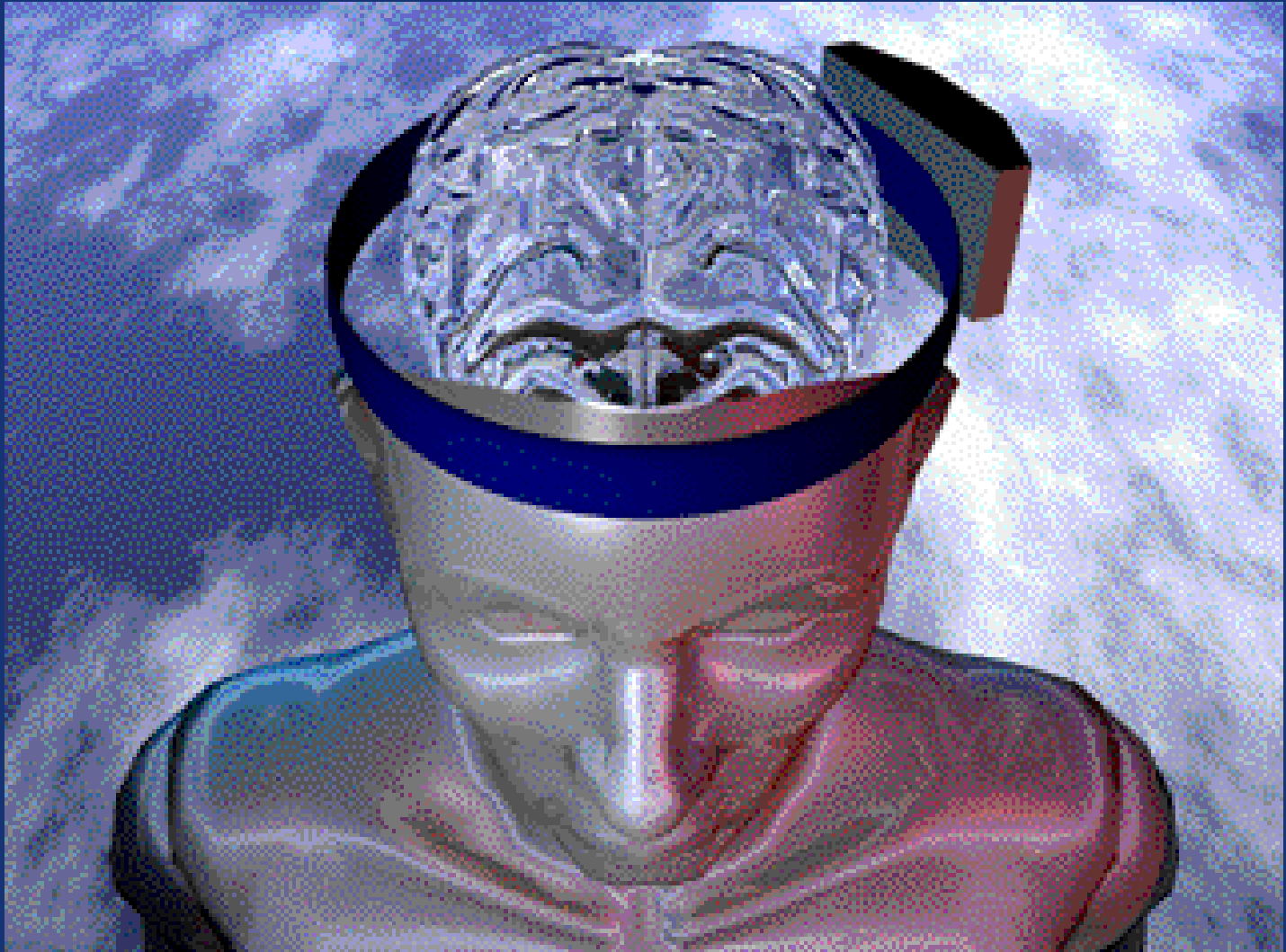

I sondaggio di Ryerson

- **75 criteri**
- **Numero 1: teamwork (4.69/5)**
- **Due: come presentarsi (3.87)**
- **Tre: come fare un piano di lavoro (3.54)**
- **Dieci: esperienza delle reti**

Educazione centrata sullo studente (crescente autonomia degli studenti)

- L'apprendimento senza fili
- L'apprendimento in linea
- Auto-direzione
- Formazione permanente
- Connettività (concorrenza e cooperazione simultanee)

Laboratori di intelligenza connettiva

- Come passare dalla riflessione individuale alla riflessione connettiva
- Decentramento del processo di pensiero
- Eliminare o ridurre l'impatto delle gerarchie di potere e di perizia
- Ruoli: assegnare a ciascun partecipante delle responsabilità
- Creare una situazione determinata dal compito da svolgere

Donald Norman

Quando l'intelletto è strettamente legato al mondo, l'azione e la decisione possono avvenire nel contesto creato dall'ambiente fisico o le strutture funzionano secondo l'intelligenza distribuita, dando sollievo alla memoria ed alla riflessione dell'essere umano.

L'intelligenza connettiva sull'isola di Madera

- Una regione autonoma del Portogallo (900 km a sud di Lisbona)
- 250 000 ha (75 scuole, un'università, 65 000 studenti)
- CITD: (il ruolo di KPMG)
- 8 scuole pilota nel 1998-99 (oggi: 45 scuole, 300 insegnanti, 1500 studenti)

A Madera gli alunni insegnano ai professori

- L'intelligenza connettiva, un metodo di lavoro in piccoli gruppi che riuniscono alunni e professori nella produzione numerica del materiale dei corsi
- Formazione concreta sul campo (scanning, webmastering, video etc.)
- Produzione di contenuti pedagogici durante l'apprendimento
- Concorso di fine anno e accumulazione di risorse pedagogiche

MA...

- Ciò esige una volontà politica e una grande autonomia regionale nel sistema educativo nazionale
- Nell'entroterra alcune scuole restano inaccessibili
- Il controllo deve essere garantito dalla scuola elementare all'università

Principi dei laboratori di intelligenza connettiva

- Creare gruppi di lavoro istantanei
- Assicurare responsabilità e struttura con i ruoli
- Trovare delle soluzioni a problemi reali
- Condividere la proprietà delle soluzioni
- Ridurre la gerarchia
- Incoraggiare la competizione
- Creare dei contenuti esportabili e riutilizzabili
- Dare fiducia ai non esperti

Che beneficio reca agli studenti l'intelligenza collettiva?

- Cambia i loro rapporti (si considerano collaboratori, anziché rivali)
- Introduce la nozione basilare del lavoro di squadra
- Consente loro di praticare l'auto-apprendimento (self-learning)
- Dà loro una nuova fiducia nel fatto di apprendere insieme anziché da soli
- Li invita a praticare l'accesso "just-in-time" all'informazione
- Si basa sulle risorse inesauribili della rete e di "La Toile" (*motore di ricerca canadese*)
- La loro media scolastica ne risulta accresciuta

L' INTELLIGENZA DELLE RETI

- Più umana che tecnologica
- Più collaborativa che competitiva
- Moltiplicativa
- Sempre in cerca di sviluppo ed interconnessione
- Sempre a favore di maggiore indipendenza e di maggiore autonomia
- Ma senza perdere il contatto

L'intelligenza connettiva in linea

- L'ispirazione dell'IC è venuta dalle reti
- Insoddisfazione davanti all'assenza di continuità dopo una partecipazione intensa
- Desiderio di far lavorare l'intelligenza sul Web
- E, secondariamente, mettere in rete il libro dell'Intelligenza

Multiplier l'intelligence par l'intelligence

Emitting Media

McLuhan Program in Culture and Technology

Introduzione

- **Hypersession è uno strumento per facilitare e archiviare il lavoro d'équipe in linea**
- **Immaginiamo un piccolo gruppo disperso ai quattro venti**
- **La PRIMA PAGINA determina il progetto e i progressi del lavoro di équipe**

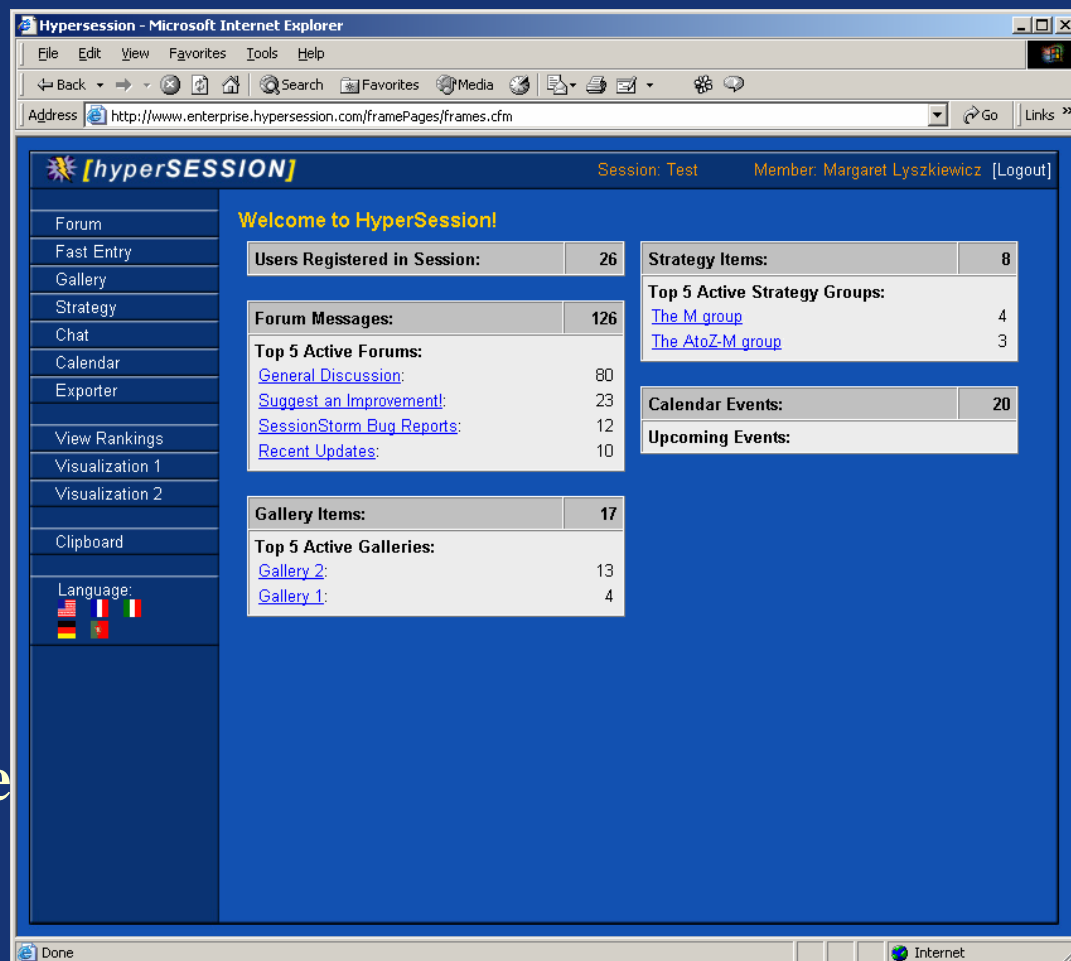

[hyperSESSION] Session: Test Member: Margaret Lyszkiewicz [Logout]

Welcome to HyperSession!

Users Registered in Session:	26	Strategy Items:	8
-------------------------------------	----	------------------------	---

Forum Messages:	126	Top 5 Active Strategy Groups:	
Top 5 Active Forums:		The M group	4
General Discussion:	80	The AtoZ-M group	3
Suggest an Improvement!:	23		
SessionStorm Bug Reports:	12		
Recent Updates:	10		

Gallery Items:	17	Calendar Events:	20
-----------------------	----	-------------------------	----

Top 5 Active Galleries:		Upcoming Events:	
Gallery 2:	13		
Gallery 1:	4		

Navigation menu: Forum, Fast Entry, Gallery, Strategy, Chat, Calendar, Exporter, View Rankings, Visualization 1, Visualization 2, Clipboard, Language: [Flags]

Chat

- Nous prenons rendez-vous le lendemain à 9h sur notre CHAT pour en parler
- Au moyen d'une webcam, il est possible de voir et d'entendre ses interlocuteurs sur le CHAT
- Le CHAT dispose aussi d'une planche de travail pour mettre les dessins ainsi que les idées et les projets en commun

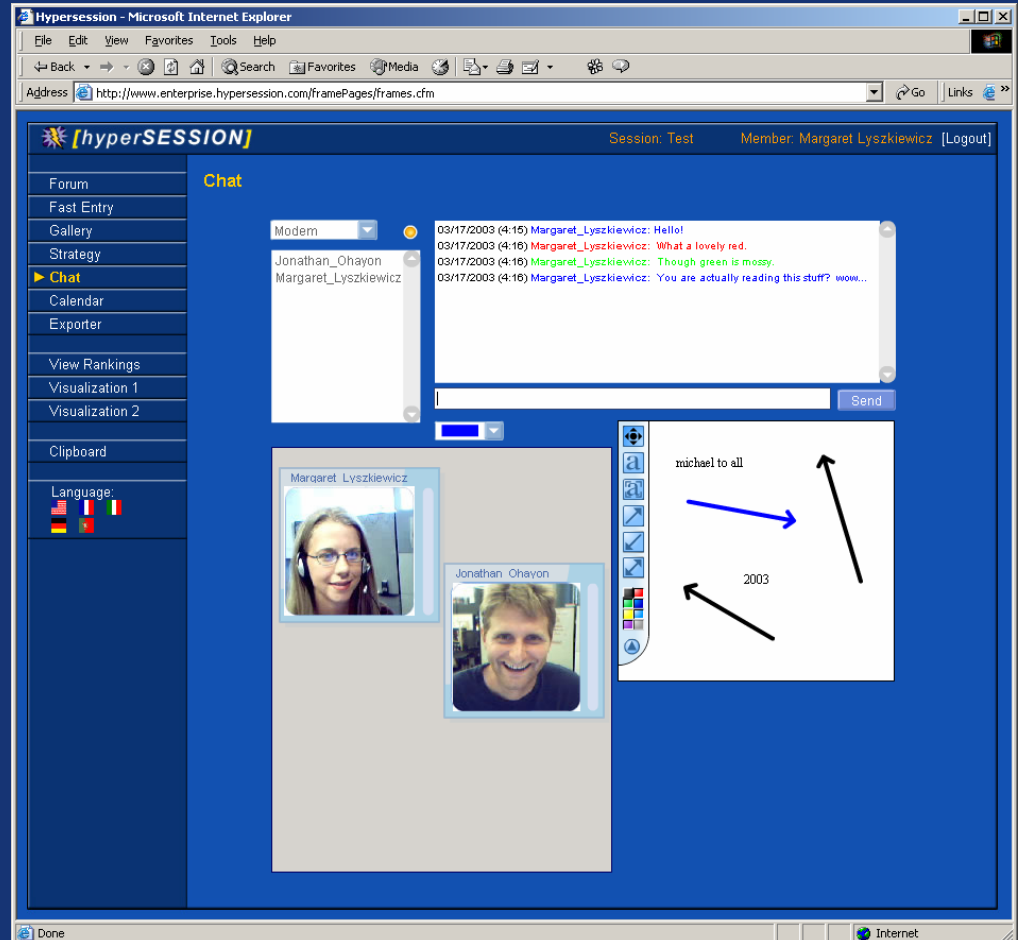

Forum

- Au moyen du CLIP, nous pouvons sélectionner et conserver en mémoire les idées les plus pertinentes trouvées dans le CHAT
- Nous pouvons alors les disposer dans le FORUM
- Ou elles seront indexées
- Pour être réutilisées dans la section STRATEGIE

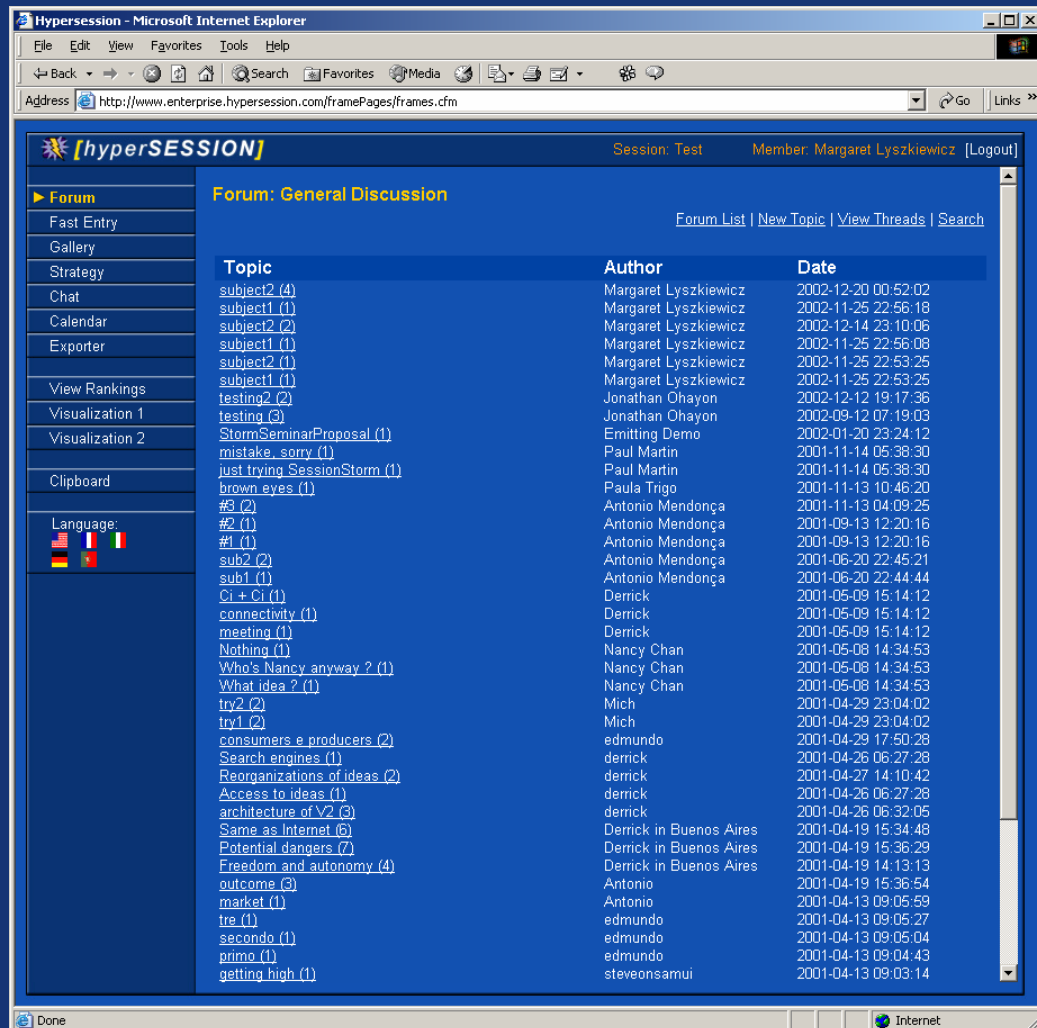

Topic	Author	Date
subject2 (4)	Margaret Lyszkiewicz	2002-12-20 00:52:02
subject1 (1)	Margaret Lyszkiewicz	2002-11-25 22:56:18
subject2 (2)	Margaret Lyszkiewicz	2002-12-14 23:10:06
subject1 (1)	Margaret Lyszkiewicz	2002-11-25 22:56:08
subject2 (1)	Margaret Lyszkiewicz	2002-11-25 22:53:25
subject1 (1)	Margaret Lyszkiewicz	2002-11-25 22:53:25
testing2 (2)	Jonathan Ohayon	2002-12-12 19:17:36
testing (3)	Jonathan Ohayon	2002-09-12 07:19:03
StormSeminarProposal (1)	Emitting Demo	2002-01-20 23:24:12
mistake_sorry (1)	Paul Martin	2001-11-14 05:38:30
just trying SessionStorm (1)	Paul Martin	2001-11-14 05:38:30
brown_eyes (1)	Paula Trigo	2001-11-13 10:46:20
#3 (2)	Antonio Mendonça	2001-11-13 04:09:25
#2 (1)	Antonio Mendonça	2001-09-13 12:20:16
#1 (1)	Antonio Mendonça	2001-09-13 12:20:16
sub2 (2)	Antonio Mendonça	2001-06-20 22:45:21
sub1 (1)	Antonio Mendonça	2001-06-20 22:44:44
Ci + Ci (1)	Derrick	2001-05-09 15:14:12
connectivity (1)	Derrick	2001-05-09 15:14:12
meeting (1)	Derrick	2001-05-09 15:14:12
Nothing (1)	Nancy Chan	2001-05-08 14:34:53
Who's Nancy anyway ? (1)	Nancy Chan	2001-05-08 14:34:53
What idea ? (1)	Nancy Chan	2001-05-08 14:34:53
try2 (2)	Mich	2001-04-29 23:04:02
try1 (2)	Mich	2001-04-29 23:04:02
consumers e producers (2)	edmundo	2001-04-29 17:50:28
Search engines (1)	derrick	2001-04-26 06:27:28
Reorganizations of ideas (2)	derrick	2001-04-27 14:10:42
Access to ideas (1)	derrick	2001-04-26 06:27:28
architecture of V2 (3)	derrick	2001-04-26 06:32:05
Same as Internet (6)	Derrick in Buenos Aires	2001-04-19 15:34:48
Potential dangers (2)	Derrick in Buenos Aires	2001-04-19 15:36:29
Freedom and autonomy (4)	Derrick in Buenos Aires	2001-04-19 14:13:13
outcome (3)	Antonio	2001-04-19 15:36:54
market (1)	Antonio	2001-04-13 09:05:59
tre (1)	edmundo	2001-04-13 09:05:27
secondo (1)	edmundo	2001-04-13 09:05:04
primo (1)	edmundo	2001-04-13 09:04:43
getting high (1)	steveonsamui	2001-04-13 09:03:14

Galerie

- Nous disposons de tous les éléments nécessaires dans la GALERIE
- On peut y placer textes, images, vidéos, documents audio
- Et tous autres formats numériques
- Ces documents sont clairement identifiés par de icônes

HyperSession - Microsoft Internet Explorer

Address: <http://www.enterprise.hyperSession.com/framePages/frames.cfm>

Session: Test Member: Margaret Lyszkiewicz [Logout]

Gallery: Gallery 2 [Gallery List](#) | [New Item](#) | [Search](#) | [Search All Galleries](#)

Item	Thumbnail	File Name	Title	Description	Owner	Date
#13		13-DSC00070.JPG File Type: .JPG File size: 80263	PERIGO	Distancia perigosa	Emitting Demo	2001-09-13 07:22:26
#14		14-archer.avi File Type: .avi File size: 429428	An Archer	walking...	Emitting Demo	2001-09-13 07:23:41
#15		15-FunnyPhotos.doc File Type: .doc File size: 612664	Funny Photos	MADEIRA A collection of amusing photos in a word document format	Emitting Demo	2001-09-13 07:26:08
#16		16-sessionstorm.txt File Type: .txt File size: 89	Session Storm	An assessment	Emitting Demo	2001-09-13 07:28:56
#17		17-ducksandrabbits.xls File Type: .xls File size: 13624	Ducks and Rabbits	the math of it all...	Emitting Demo	2001-09-13 07:32:01
#18		18-somefile.boa File Type: .boa File size: 25	Some file	Unknown type of content demo for icon.	Emitting Demo	2001-09-13 07:35:34
#19		19-garden.jpg File Type: .jpg File size: 83571	Our hot call girl	What do you mean she's outside?!?! She's supposed to be in front	Emitting Demo	2001-09-13 07:37:23

Visualisations

- Pour mieux organiser nos idées, les voici toutes ensemble sur un même tableau
- Ce sont les éléments indexés du FORUM
- Qu'on peut cliquer, vérifier, corriger et redisposer à volonté

The screenshot shows a web browser window titled "HyperSession - Microsoft Internet Explorer". The address bar displays the URL: <http://www.enterprise.hyperession.com/framePages/frames.cfm?CFID=608019&CFTOKEN=59204873>. The page content includes a navigation menu on the left with options like "Forum", "Entrée Rapide", "Gallery", "Strategy", "Chat", "Calendrier", "Exporter", "View Rankings", "Visualization 1", "Visualization 2" (selected), and "Clipboard". Below the menu is a language selection area with flags for USA, France, Germany, and Italy.

The main content area is titled "Visualization 2 - Idea Connections". It contains a text prompt: "Please choose which forum to display in the visualization." Below this are several checkboxes: "General Discussion", "SessionStorm", "Bug Reports", "Suggest an Improvement!" (checked), and "Recent Updates". A "Display!" button is located below these options.

The visualization itself is a network graph with nodes and connecting lines. Nodes are labeled with forum topics, such as "81.RE: multiple windows", "79.RE: multiple windows", "87.RE: m...", "92.RE: multiple windows", "95.RE: multiple windows", "77: multiple windows", "134: Ranking with weighting by number of responses.", "83: collapsing forums", "93.RE: collapsing forums", "90: Listin", "138: last posted", "80: Moving ideas between forums", "139: RE: last posted", "82: RE: Moving ideas between forums", "RE: collapsing forums", "8: RE: Moving ideas between forums", and "collapsing forums". Some nodes are highlighted in red, including "82: Motorola Pager Integration", "87.RE: m...", "80: Moving ideas between forums", and "8: RE: Moving ideas between forums". At the bottom of the graph area are buttons for "Scramble", "Shake", "Stress", and "Random".

The browser's status bar at the bottom indicates "Applet: Graph started" and "Internet".

La Stratégie

- Nous pouvons également les exporter dans la section STRATEGIE ou elles se disposeront dans les catégories:
 - Objectifs
 - Obstacles
 - Tactiques
 - Ressources

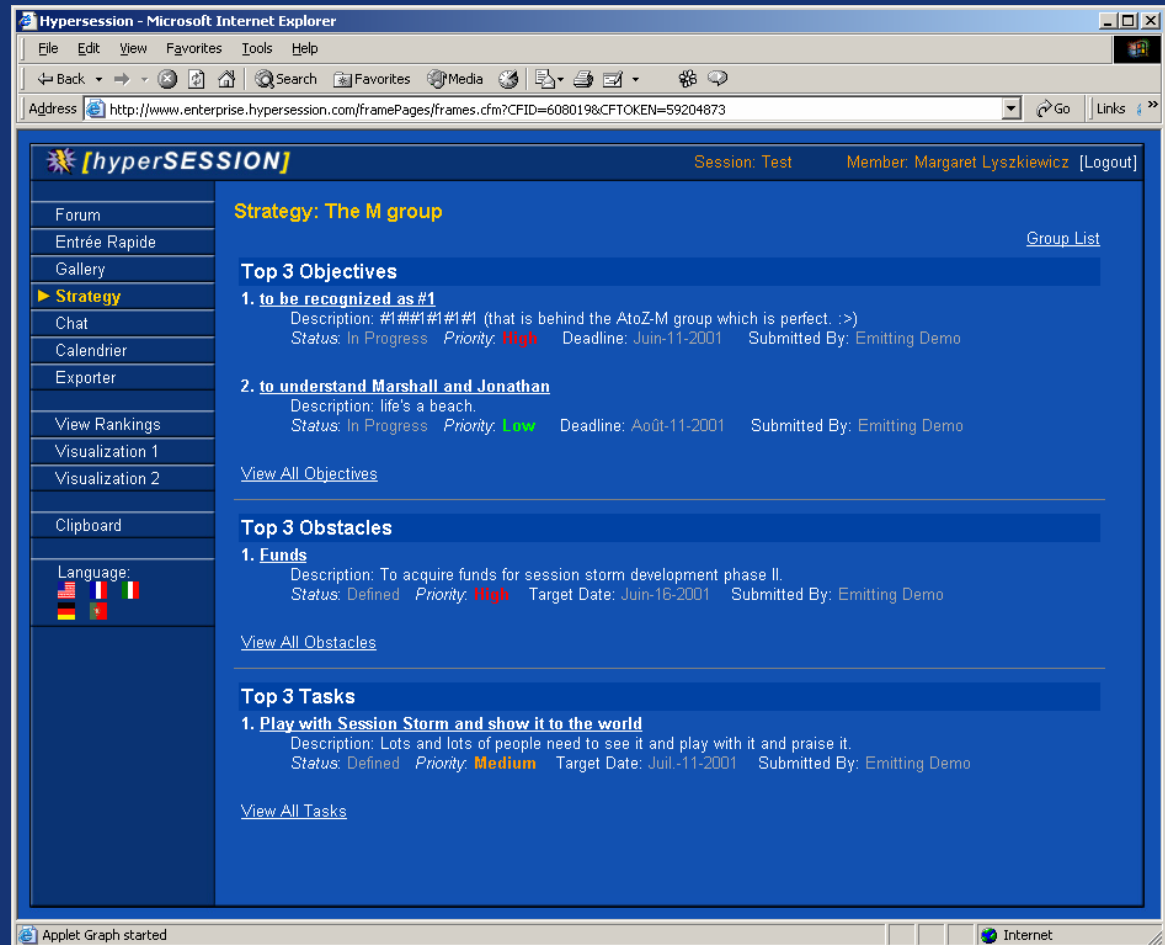

HyperSession - Microsoft Internet Explorer

File Edit View Favorites Tools Help

Back Forward Stop Home Search Favorites Media Print Mail

Address <http://www.enterprise.hyperSession.com/framePages/frames.cfm?CFID=608019&CFTOKEN=59204873> Go Links

[hyperSESSION] Session: Test Member: Margaret Lyszkiewicz [Logout]

Forum
Entrée Rapide
Gallery
► Strategy
Chat
Calendrier
Exporter
View Rankings
Visualization 1
Visualization 2
Clipboard

Language: 

Strategy: The M group [Group List](#)

Top 3 Objectives

1. to be recognized as #1
Description: #1##1#1#1#1 (that is behind the AtoZ-M group which is perfect. :>)
Status: In Progress Priority: **High** Deadline: Juin-11-2001 Submitted By: Emitting Demo

2. to understand Marshall and Jonathan
Description: life's a beach.
Status: In Progress Priority: **Low** Deadline: Août-11-2001 Submitted By: Emitting Demo

[View All Objectives](#)

Top 3 Obstacles

1. Funds
Description: To acquire funds for session storm development phase II.
Status: Defined Priority: **High** Target Date: Juin-16-2001 Submitted By: Emitting Demo

[View All Obstacles](#)

Top 3 Tasks

1. Play with Session Storm and show it to the world
Description: Lots and lots of people need to see it and play with it and praise it.
Status: Defined Priority: **Medium** Target Date: Juil.-11-2001 Submitted By: Emitting Demo

[View All Tasks](#)

Applet Graph started Internet

Exporter

- Finalement, nous les envoyons dans la section EXPORTER
- Sous tout format désiré, WORD, HTML, Power Point, etc
- Le travail est terminé

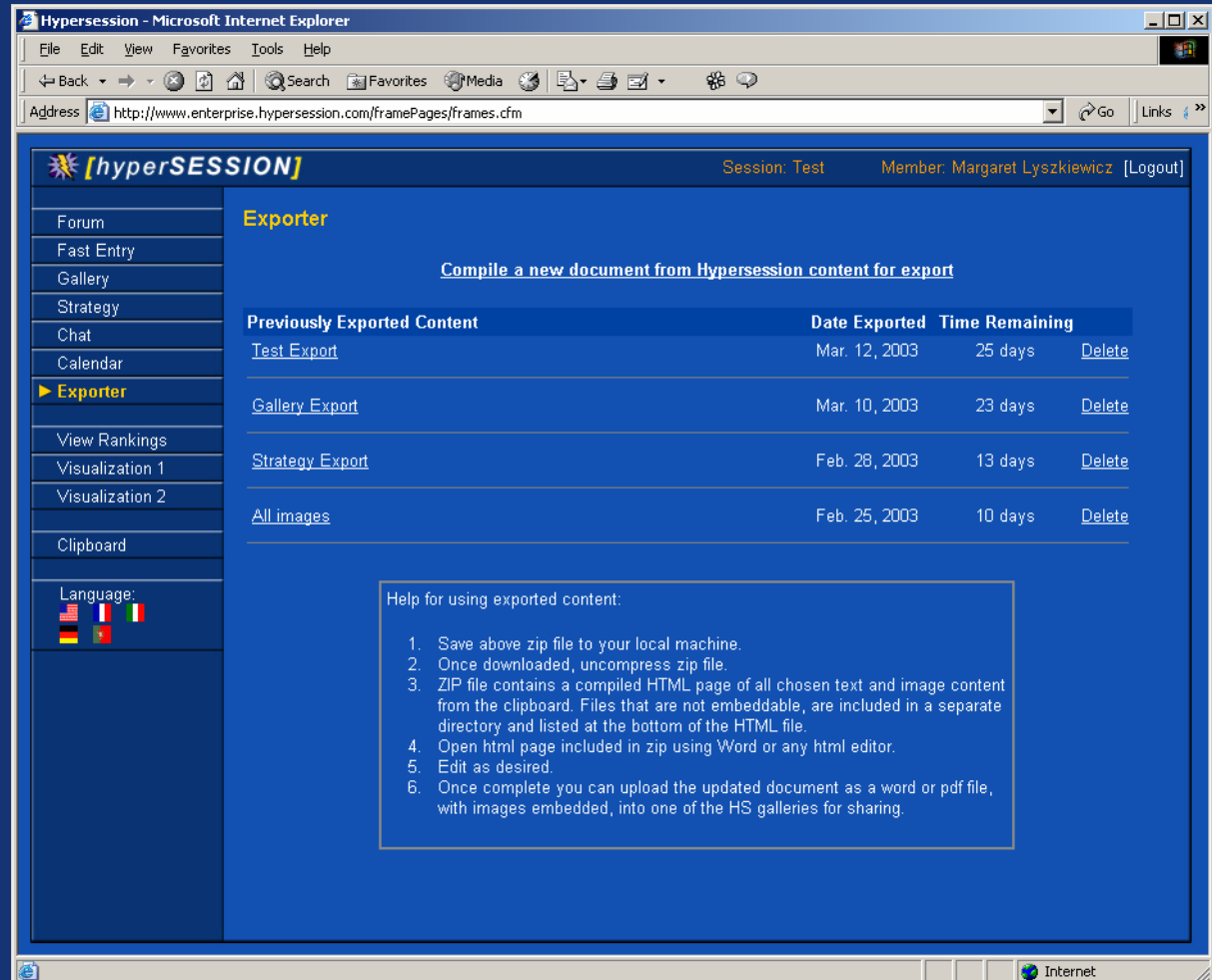

HyperSession - Microsoft Internet Explorer

File Edit View Favorites Tools Help

Address <http://www.enterprise.hypersession.com/framePages/frames.cfm>

[hyperSESSION] Session: Test Member: Margaret Lyszkiewicz [Logout]

Forum
Fast Entry
Gallery
Strategy
Chat
Calendar
▶ Exporter
View Rankings
Visualization 1
Visualization 2
Clipboard
Language: 

Exporter

Compile a new document from Hypersession content for export

Previously Exported Content	Date Exported	Time Remaining	
Test Export	Mar. 12, 2003	25 days	Delete
Gallery Export	Mar. 10, 2003	23 days	Delete
Strategy Export	Feb. 28, 2003	13 days	Delete
All images	Feb. 25, 2003	10 days	Delete

Help for using exported content:

1. Save above zip file to your local machine.
2. Once downloaded, uncompress zip file.
3. ZIP file contains a compiled HTML page of all chosen text and image content from the clipboard. Files that are not embeddable, are included in a separate directory and listed at the bottom of the HTML file.
4. Open html page included in zip using Word or any html editor.
5. Edit as desired.
6. Once complete you can upload the updated document as a word or pdf file, with images embedded, into one of the HS galleries for sharing.



HYPERSESSION

- Le chef d'équipe crée une **SESSION** pour un projet
- Il (ou elle) envoie un courriel à tous les participants pour leur donner rendez-vous sur le **CHAT**
- Les objectifs sont exposés sur l'**AGENDA**
- Tous les documents utiles sont placés dans la **GALERIE**
- Le chef d'équipe gère le **CHAT** à l'heure prévue (**CALENDRIER**)
- Il (ou elle) recommande à chaque participant(e) de se servir du **CLIP** après le **CHAT** pour sélectionner tout commentaire, citation, suggestion et de faire son propre choix stratégique
- Au moyen du même **CLIP**, on peut choisir tout élément utile dans la **GALERIE**, le **FORUM** ou la **STRATEGIE** et les modifier au besoin
- Chaque participant(e) soumet sa propre interprétation du travail
- Le chef d'équipe examine les divers dossiers, choisit les éléments les plus appropriés et les affiche dans la **PREMIERE PAGE**
- Les membres de l'équipe peuvent alors faire leurs commentaires et propositions sur les éléments sélectionnés pour les modifier au besoin
- L'équipe satisfaite, le dossier est **EXPORTE** selon le format désiré



HYPERSESSION

- **S'apprend en quelques minutes**
- **Permet d'archiver tous les processus d'élaboration**
- **Le CLIP permet de sélectionner n'importe quels éléments du site, de les entreposer et de les redisposer tous à la fois, à volonté**
- **La fonction EXPORT permet de publier et d'exporter tout le contenu sous format HTML, WORD, POWER POINT, etc.**
- **A l'avenir, Hypersession sera équipé d'un système de classement Metatagging pour tout repérer instantanément**
- **Idéal pour l'enseignement, l'entreprise, l'embauche, le design, la création publicitaire, l'architecture, les réunions de travail, les consultations médicales, et même les jeux de société**



resistance
marginality
at world

resistance